

**User Manual**

**Gebrauchsanleitung**

**Mode d'emploi**

**Manual de instrucciones**

**Istruzioni per l'uso**

**PT800 & PT1000 trolleys**

101.415.000

101.417.000

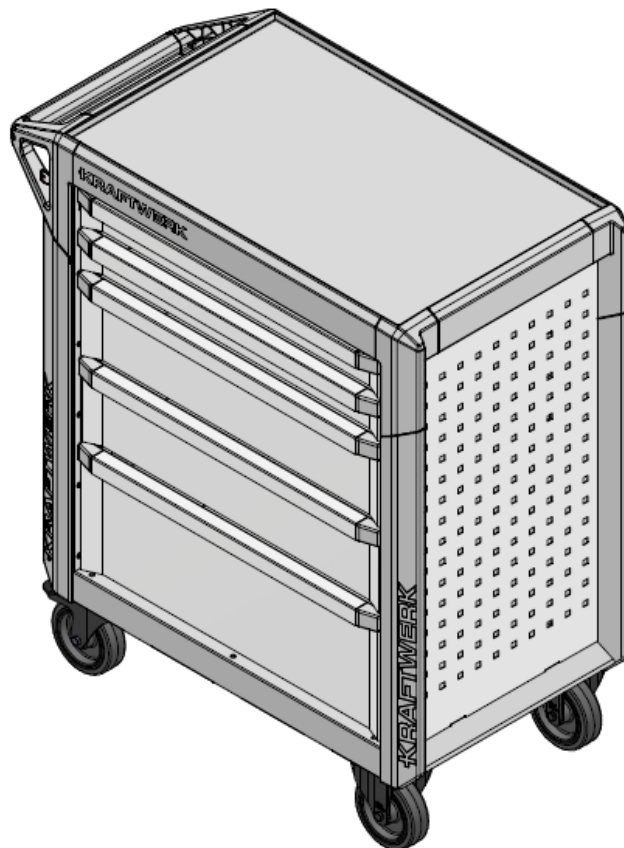

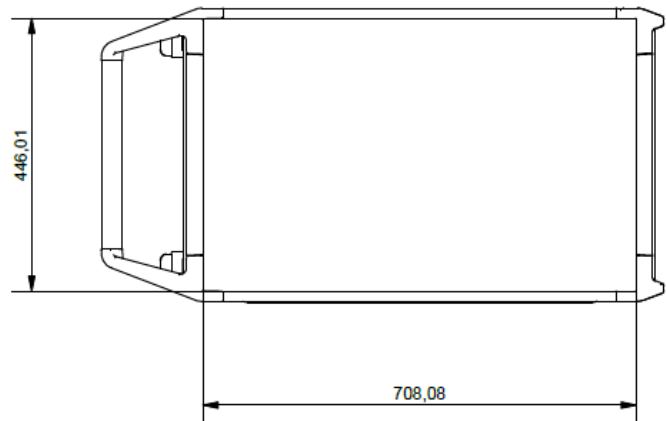
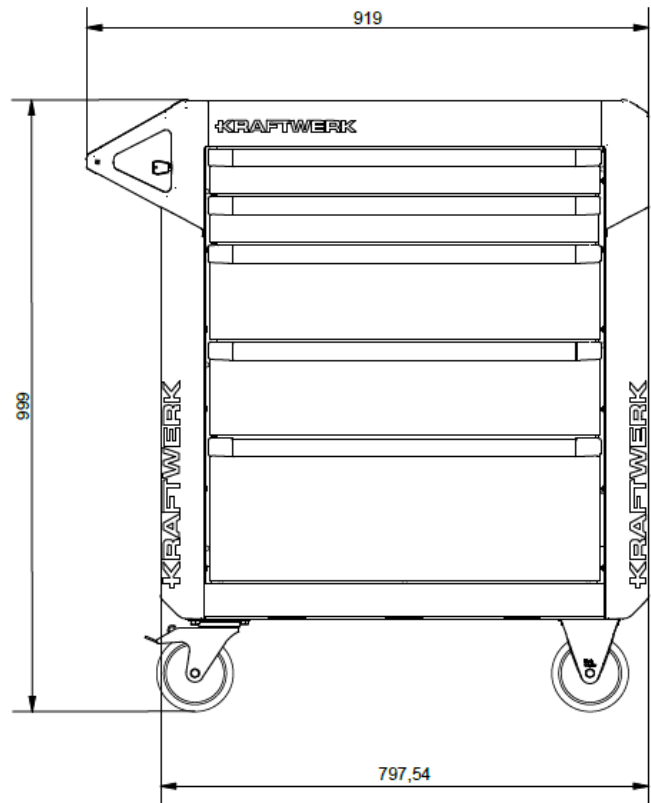
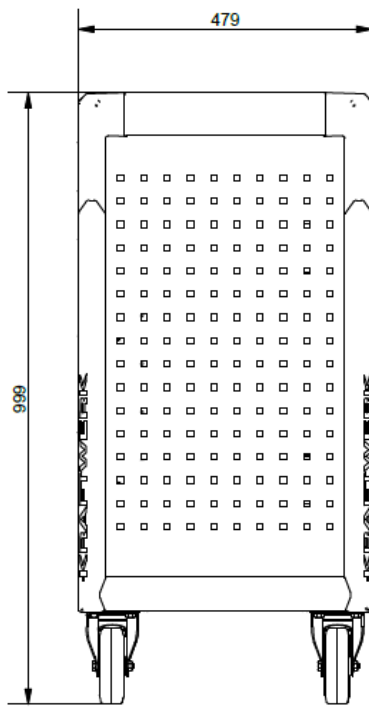

**Spare parts & support:**

**Ersatzteile & Unterstützung :**

**Pièces de rechange et assistance :**

**Piezas de repuesto y asistencia:**

**Ricambi e assistenza:**



## EN

Thank you for choosing Kraftwerk. We recommend that you take some time to get to know your tool trolley by reading this manual. The more that you know about your tool trolley, the greater the safety and pleasure you will get from working with it.

**Note:** *This manual describes product features and options available throughout the range of available models, sometimes even before they are generally available. It may describe options not fitted to the tool trolley you have purchased.*

**Note:** *Some of the illustrations in this manual may show features as used in different models, so it may appear different to you on your tool trolley.*

## DE

*Danke, dass Sie sich für Kraftwerk entschieden haben. Wir empfehlen Ihnen, sich etwas Zeit zu nehmen, um Ihren Werkzeugwagen durch die Lektüre dieses Handbuchs kennen zu lernen. Je mehr Sie über Ihren Werkzeugwagen wissen, desto mehr Sicherheit und Freude werden Sie bei der Arbeit mit ihm haben.*

**Hinweis:** *In diesem Handbuch werden Produktmerkmale und Optionen beschrieben, die für alle verfügbaren Modelle verfügbar sind, manchmal sogar noch bevor sie allgemein erhältlich sind und die für den von Ihnen erworbenen Werkzeugwagen allenfalls nicht verfügbar sind.*

**Hinweis:** *Einige der Abbildungen in diesem Handbuch zeigen Merkmale, die bei verschiedenen Modellen verwendet werden, so dass sie bei Ihrem Werkzeugwagen anders aussehen können.*

## FR

Nous vous remercions d'avoir choisi Kraftwerk. Nous vous recommandons de prendre le temps d'apprendre à connaître votre chariot à outils en lisant ce manuel. Plus vous en saurez sur votre chariot à outils, plus vous aurez de sécurité et de plaisir à travailler avec lui.

**Remarque :** *Ce manuel décrit les caractéristiques du produit et les options disponibles sur l'ensemble de la gamme des modèles disponibles, parfois même avant qu'elles ne soient généralement disponibles. Il peut décrire des options non installées sur le chariot à outils que vous avez acheté.*

**Remarque :** *Certaines des illustrations de ce manuel peuvent présenter des caractéristiques utilisées dans différents modèles, de sorte qu'elles peuvent vous sembler différentes sur votre chariot à outils.*

## ES

Gracias por elegir Kraftwerk. Le recomendamos que dedique algún tiempo a conocer su carro portaherramientas leyendo este manual. Cuanto más conozca su carro portaherramientas, mayor será la seguridad y el placer de trabajar con él.

**Nota:** *Este manual describe las características del producto y las opciones disponibles en toda la gama de modelos disponibles, a veces incluso antes de que estén disponibles de forma generalizada.*

**Nota:** *Algunas de las ilustraciones de este manual pueden mostrar características tal y como se utilizan en diferentes modelos, por lo que pueden parecerle diferentes en su carro de herramientas.*

## IT

Grazie per aver scelto Kraftwerk. Vi consigliamo di dedicare un po' di tempo alla conoscenza del vostro carrello portautensili leggendo questo manuale. Quanto più si conosce il carrello portautensili, tanto maggiore sarà la sicurezza e il piacere di lavorare con esso.

**Nota:** *il presente manuale descrive le caratteristiche del prodotto e le opzioni disponibili in tutta la gamma di modelli disponibili, a volte anche prima della loro disponibilità generale, e può descrivere opzioni non presenti nel carrello portautensili acquistato.*

**Nota:** *alcune delle illustrazioni contenute nel presente manuale possono mostrare caratteristiche utilizzate in modelli diversi, pertanto potrebbero apparire diverse sul vostro carrello portautensili.*

## Assembly

### 1. Caster installation (figure 1)

Turn the tool trolley downside-up. **Caution!** Do not lift the entire trolley on the handle! If required, use a helping hand to tip the trolley on the cardboard.. Use the cardboard packaging on the floor to prevent the trolley of getting scratched or damaged.

Assemble the caster wheels with brakes on the handle side, each with 4x delivered M8 screws. Follow the same steps for the fixed wheels on the handle-opposite side. Tighten the screws with ~ 24 Nm.

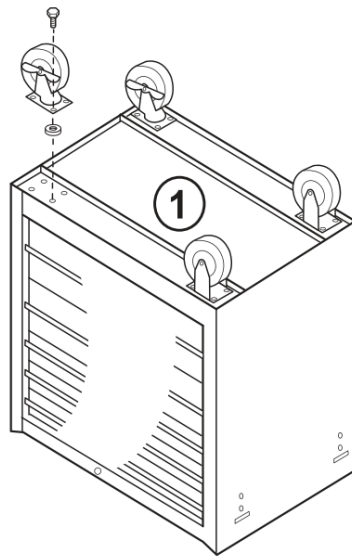

### 2. Maintenance and additional info

Periodically (twice a year) tighten all hardware as well as lubrication of ball-bearing-rails

Lubricate the lock with graphite grease

3. In case of necessity to remove a drawer, open the drawer completely and press the plastic levers on each side as shown in the picture, and carefully tear the drawer out.

When reinstalling, please pay attention not to skew the drawer to prevent the ball bearing rails of getting damaged.

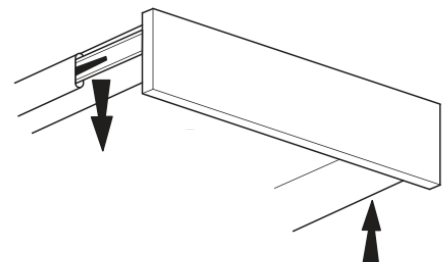

## Zusammenbau:

### 1. Montage der Lenkrollen (Abbildung 1)

Drehen Sie den Wagenkasten auf den Kopf. Vorsicht! Heben Sie nicht den ganzen Wagen am Griff an! Verwenden Sie gegebenenfalls eine helfende Hand, um den Wagen auf den Karton zu kippen. Legen Sie die Kartonverpackung auf den Boden, damit der Wagen nicht zerkratzt oder beschädigt wird.

Montieren Sie die Lenkrollen mit Bremsen an der Griffseite, jeweils mit 4x mitgelieferten M8-Schrauben. Führen Sie die gleichen Schritte für die festen Räder auf der Griffgegenseite durch. Ziehen Sie die Schrauben mit ~ 24 Nm an.

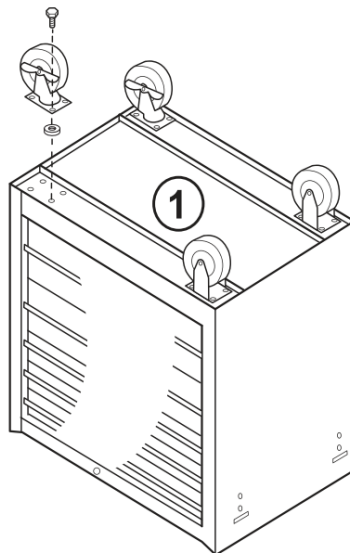

### 2. Wartung und zusätzliche Informationen

Periodisch (zweimal im Jahr) alle Beschläge nachziehen sowie Schmierung der Kugellagerschienen

Schmieren Sie das Schloss mit Graphitfett

3. Wenn Sie eine Schublade herausnehmen müssen, öffnen Sie die Schublade vollständig, drücken Sie die Kunststoffhebel auf jeder Seite, wie in der Abbildung gezeigt, und ziehen Sie die Schublade vorsichtig heraus.

Achten Sie beim Wiedereinbau darauf, dass die Schublade nicht verkantet, damit die Kugellagerschienen nicht beschädigt werden.

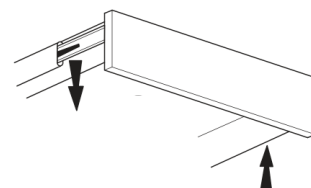

**Montage :**

**1. Installation des roulettes (figure 1)**

Tournez le corps du chariot à l'envers. Attention ! Ne soulevez pas l'ensemble du chariot sur la poignée ! Si nécessaire, utilisez une main aidante pour faire basculer le chariot sur le carton. Posez l'emballage en carton sur le sol pour éviter que le chariot ne soit rayé ou endommagé.

Montez les roues pivotantes avec freins du côté de la poignée, chacune avec 4 vis M8 livrées. Procédez de la même manière pour les roues fixes du côté opposé à la poignée. Serrez les vis avec ~ 24 Nm.

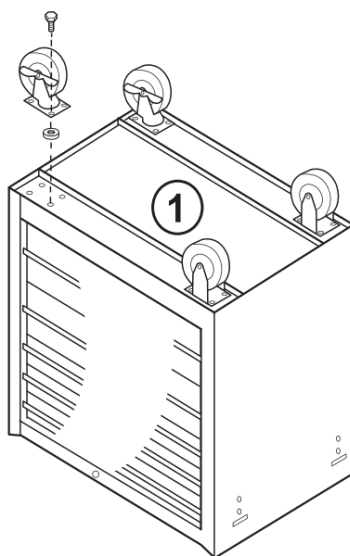

**2. Entretien et informations complémentaires**

Serrage périodique (deux fois par an) de toute la quincaillerie ainsi que la lubrification des rails à billes.

Lubrifier la serrure avec de la graisse graphite.

**3.** En cas de nécessité de retirer un tiroir, ouvrez complètement le tiroir et appuyez sur les leviers en plastique de chaque côté comme indiqué sur l'image, puis retirez le tiroir avec précaution.

Lors de la réinstallation, veillez à ne pas incliner le tiroir pour éviter d'endommager les rails à billes.

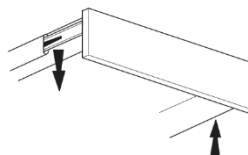

## Montaje

### 1. Instalación de las ruedas (figura 1)

Ponga el cuerpo del carro boca abajo. Precaución. No levante todo el carro por el asa. Si es necesario, utilice una mano amiga para inclinar el carro sobre el cartón. Coloque el embalaje de cartón en el suelo para evitar que el carro se raye o se dañe.

Montar las ruedas giratorias con freno en el lado del mango, cada una con 4x tornillos M8 suministrados. Siga los mismos pasos para las ruedas fijas en el lado opuesto del mango. Apriete los tornillos con ~ 24 Nm.

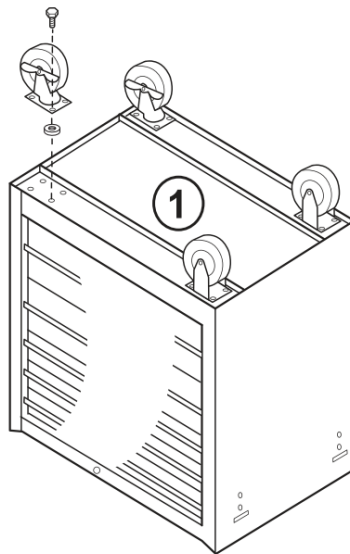

### 2. Mantenimiento e información adicional

Apretar periódicamente (dos veces al año) todos los herrajes, así como lubricar los rodamientos de bolas

Lubricar la cerradura con grasa de grafito

3. En caso de necesitar retirar un cajón, abra el cajón completamente y presione las palancas de plástico en cada lado como se muestra en la imagen, y saque el cajón con cuidado.

Al volver a instalarlo, preste atención a no torcer el cajón para evitar que se dañen los raíles de los cojinetes de bolas.

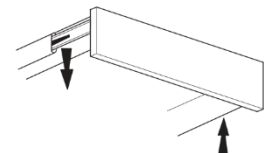



## Montaggio

### 1. Installazione delle rotelle (figura 1)

Capovolgere il corpo del carrello. Attenzione! Non sollevare l'intero carrello sulla maniglia! Se necessario, utilizzare una mano per ribaltare il carrello sul cartone. Utilizzare l'imballaggio di cartone sul pavimento per evitare che il carrello si graffi o si danneggi.

Montare le rotelle con freni sul lato della maniglia, ciascuna con 4x viti M8 fornite. Seguire la stessa procedura per le ruote fisse lato opposto alla maniglia. Serrare le viti con ~ 24 Nm.

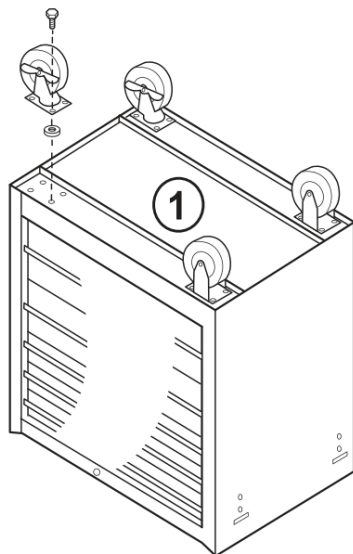

### 2. Manutenzione e informazioni aggiuntive

Serrare periodicamente (due volte l'anno) tutta la ferramenta e lubrificare le guide a sfera.

Lubrificare la serratura con grasso di grafite

3. In caso di necessità di rimozione di un cassetto, aprire completamente il cassetto e premere le leve di plastica su ciascun lato come mostrato nella figura, quindi estrarre con cautela il cassetto.

Quando si reinstalla, fare attenzione a non inclinare il cassetto per evitare di danneggiare le guide a sfera.

